

1 2 3 4 5 6 7 8 9 10 11 12

REVISIONS				
REVISION	DESCRIPTION	REV'D	CHEK'D	APPR'D
◇				
◇				
◇				
◇				

A  
B  
C  
D  
E  
F  
G  
H

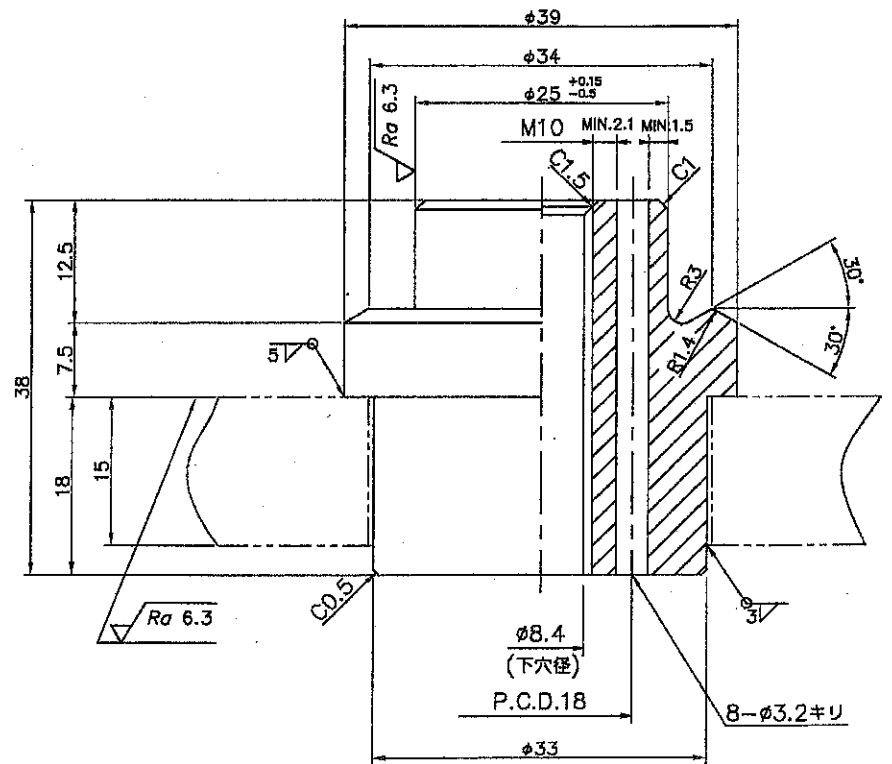
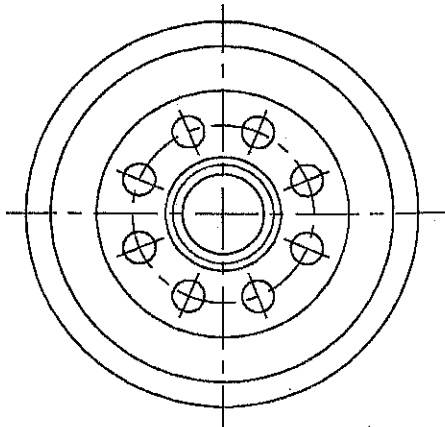

①  $\sqrt{Ra 25}$  ( $\sqrt{Ra 6.3}$ ) 8ヶ

43

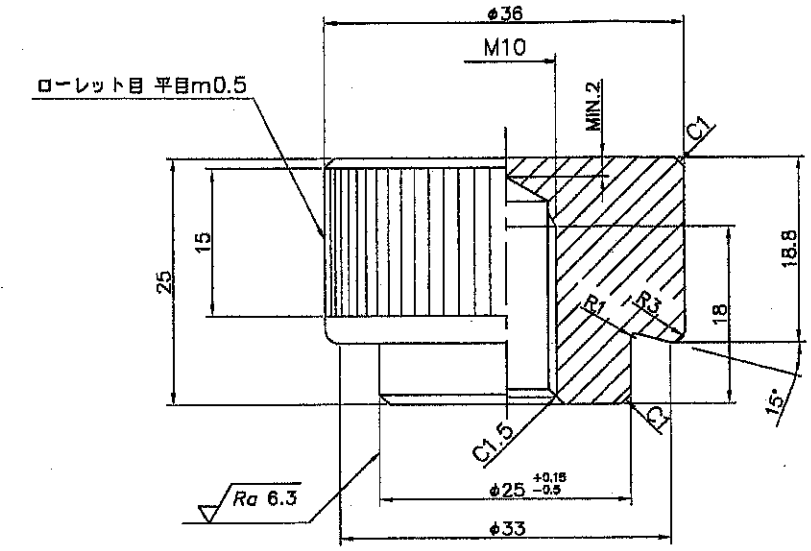

③  $\sqrt{Ra 25}$  ( $\sqrt{Ra 6.3}$ ) 8ヶ

10

- 注記
- 1、材料は、すべて別途発注とする、本図にて加工のこと。
  - 2、品番①ステータはDWG.NO.D294320101の品番⑫仕切板に溶接付けする。

3	シールナット	SUS329J4L	8		改	0
2	スタック	SUS329J4L	8		A2	○
1	ステータ	SUS329J4L	8		以上	
PART No.	NAME	MATERIAL	Q'TY	REMARKS	発注	B
CUSTOMER					配布先	
					生管	1
					精進	1
					倉庫	
					工作1	1
					工作2	
					工作3	1
					取角	
					小機部	
					小消管	
					検査	1
					小検査	
					S	C
					納入用	
					合計	5
CODE JIS		NO.REQ'D 1基				
SCALE 2:1		JOB NO. 024-5320-00				
DRAWN	K.Ishida '99.7.29	機器事業部 船用技術室		A2		
PREP'D	中島 '24.8.27					
CHEK'D	瀬田 '24.8.28	DWG				
APPR'D	清水康 '24.8.28	NO.				

S.No. 2160  
P.No. 21341

SK1A2-R1 1 2 3 4 5 6 7

8 9 10 11 12