

長さ寸法許容差 JIS B 0405		
等級(記号)	精級 (f)	中級 (m)
0.5以上 3以下	±0.05	±0.1
3を超え 6以下	±0.05	±0.1
6を超え 30以下	±0.1	±0.2
30を超え 120以下	±0.15	±0.3
120を超え 400以下	±0.2	±0.5
400を超え 1000以下	±0.3	±0.8
角度許容差	±0.5°	

符号	年月日	変更事由	担当	検図	承認
△					
△					

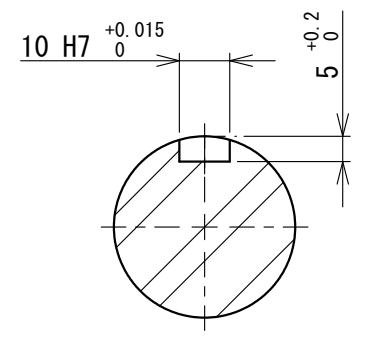
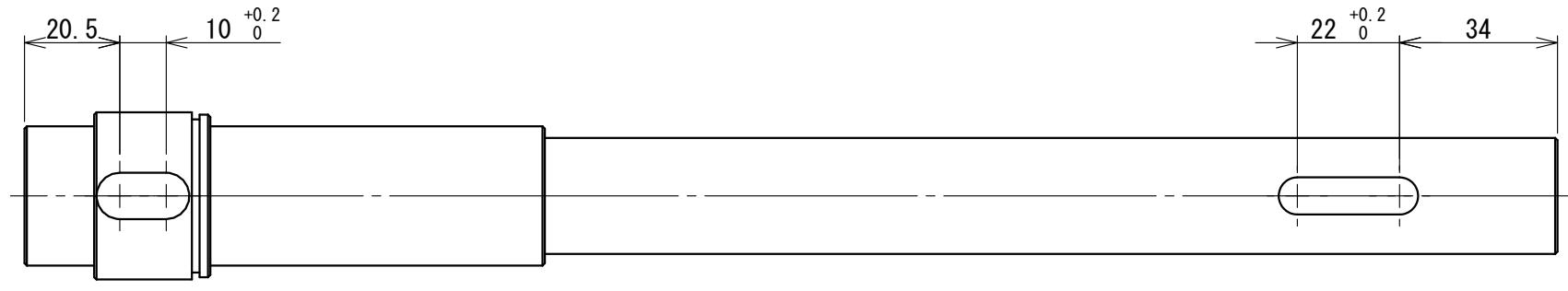

断面図 B-B

◎ 0.03 E

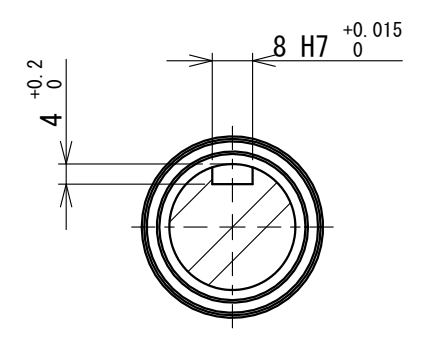
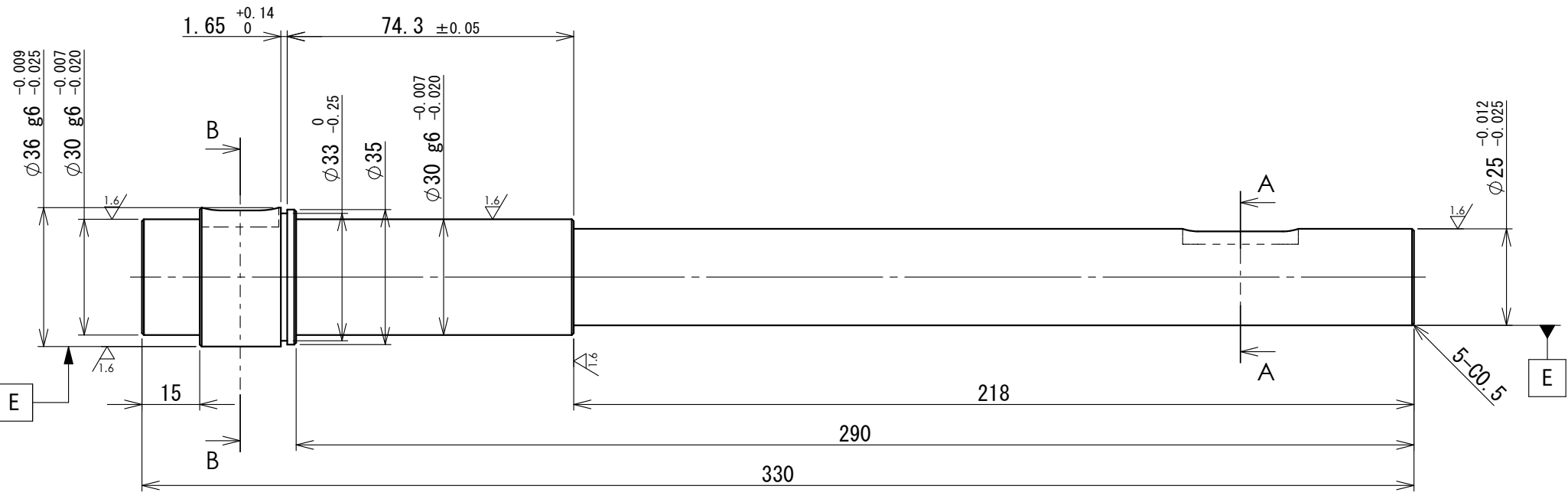

断面図 A-A

※指示無き角部・隅部は糸面取りとする。

組立図番		製作数		仕上(指示付面粗度)		参照	
		1		3.2/▽		名称 シャフト (RNB4.2)	
承認	検図	製図	設計	単位	材料	図面番号	改定番号
小田切	北山	上山	上山	mm	SUS303	4401-01-209	△*
				第3角法	処理	作業番号	作成
				1:1.5	--		2022/04/12
							1/1

備考: